



Quad Pod K50 / K65

Mobiles Beleuchtungssystem für schnelle Bereitstellung

Bedienungsanleitung



Dieses Handbuch gilt für alle Konfigurationen mit Teilenummern, die beginnen:

K50/MK5-L2X3/ | K50/MK5-L3X3/ | K50/MK5-L3X4/ | K65/MK5-L2X3/ | K65/MK5-L3X3/ | K65/MK5-L3X4/

Die in diesem Handbuch enthaltenen Informationen basieren auf Produkten, die bis zum Zeitpunkt der Veröffentlichung hergestellt wurden. Ritelite (Systems) Ltd behält sich das Recht vor, diese Informationen ohne vorherige Ankündigung zu ändern.

Kein Teil dieses Handbuchs darf in irgendeiner Form oder auf irgendeine Weise, elektronisch oder mechanisch, ohne ausdrückliche schriftliche Genehmigung von Ritelite (Systems) Ltd. reproduziert werden.

Jede Art der Vervielfältigung oder Verbreitung, die nicht von Ritelite (Systems) Ltd genehmigt wurde, stellt eine Verletzung der geltenden Urheberrechte dar und wird strafrechtlich verfolgt. Wir behalten uns ausdrücklich das Recht vor, auch ohne vorherige Ankündigung technische Änderungen vorzunehmen, die auf die Verbesserung unserer Produkte oder deren Sicherheitsstandards abzielen.

WICHTIGE INFORMATIONEN ÜBER IHREN QUAD POD K50/K65

Auf dieser Seite können Sie wichtige Informationen zu Ihrem Quad Pod notieren.

GERÄT PRODUKTREFERENZ	
GERÄT SERIENNUMMER	

Diese Informationen finden Sie auf dem Typenschild Ihres Quad Pods, das sich auf der Rückseite des Masts befindet.

HINWEIS: Nachfolgend finden Sie ein Beispiel für das Typenschild K50 / K65

RITELITE (SYSTEMS) LTD					
PRODUCT	K65 QUAD POD PORTABLE LIGHTING TOWER				
PRODUCT CODE	K65/MK5-L3X4/240/T60309				
SUPPLY VOLTAGE	240V AC 50/60HZ				
OPERATING POWER REQUIREMENT	1550W				
IP RATING	IP44	MANUFACTURE DATE	Jul 2023		
HEIGHT (MAX)	6.2m	HEIGHT (MIN)	1.95m	WEIGHT	237Kg
SERIAL NUMBER	0000000	Made in the UK			
<small>Ritelite (Systems) Ltd, Meadow Park, Bourne Road, Essendine, Stamford, Lincolnshire, PE9 4LT, England Tel. +44 (0) 1780 758585 Fax. +44 (0) 1780 765700 E-mail. sales@ritelite.co.uk Web. www.ritelite.co.uk</small>					

Sie müssen die Seriennummer des Produkts angeben, wenn Sie sich bezüglich Ersatzteilen und Service an Ritelite (Systems) Ltd oder einen von Ritelite zugelassenen Händler wenden.

WICHTIGE SICHERHEITSANWEISUNGEN

Einige Versionen dieses Produkts sind mit einem polarisierten Stecker ausgestattet (ein Stift ist breiter als der andere), um das Risiko eines Stromschlags zu verringern. Dieser Steckertyp passt nur in der richtigen Ausrichtung in eine polarisierte Steckdose. Wenn der Stecker nicht vollständig in die Steckdose passt, drehen Sie den Stecker um. Wenn es immer noch nicht passt, wenden Sie sich an einen qualifizierten Elektriker. Niemals mit einem Verlängerungskabel verwenden, wenn der Stecker nicht vollständig eingesteckt werden kann. Verändern Sie nicht den Stecker.

INHALT

ABSCHNITTSÜBERSCHRIFT	SEITENNUMMER
Abschnitt 1: Einführung und Verwendungszweck	4
Abschnitt 2: Sicherheitsregeln	5
Abschnitt 3: Technische Daten	10
Abschnitt 4: Sicherheits- und Betriebsetiketten	11
Abschnitt 5: Einrichten des Quad Pod	14
Abschnitt 6: Bedienungsanleitung	15
6a) Inspektion vor der Inbetriebnahme	15
6b) Stabilität des Produkts und des Bereitstellungsprozesses	16
6c) Funktionsprüfungen	19
6d) Anheben und Absenken des Mastes	20
6e) Einpacken und Transportieren	29
Abschnitt 7: Wartung	32

Abschnitt 1: EINFÜHRUNG UND ANWENDUNGEN FÜR DEN GEBRAUCH

Der Quad Pod ist als einfach zu bedienender, aber leistungsstarker mobiler LED-Lichtmast konzipiert. Es sollte nur zur Beleuchtung und für keinen anderen Zweck verwendet werden.

Alle Benutzer müssen diese Sicherheitsregeln und Bedienungsanweisungen lesen, verstehen und befolgen, bevor sie den Quad Pod-Lichtmast bedienen.

Nur geschulte Bediener oder kompetentes Personal dürfen den Quad Pod bedienen. Dieses Handbuch sollte immer beim Quad Pod verbleiben.

Die Benutzer sollten auf die Online-Version des Handbuchs, das Einrichtungsvideo und andere Ressourcen aufmerksam gemacht werden, die unter dem folgenden Link abgerufen werden können.

<https://ritelite.co.uk/product-resources/qp-mk5/>

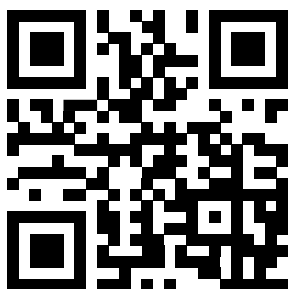

Quad Pod MK5
Aufbauanleitung & Ressourcen

ANWENDUNGEN FÜR DEN GEBRAUCH

Der mobile Quad Pod-Lichtmast ist nur für die folgenden Anwendungen vorgesehen. Es sollte nicht für andere Zwecke verwendet werden. Im Zweifelsfall wenden Sie sich bitte an Ritelite (Systems) Ltd oder den Ritelite (Systems) Ltd-Händler, um weitere Informationen zu erhalten.

- Sportbeleuchtung innen und außen
- Innenraumbelichtung
- Flächenbeleuchtung für Baustellen- / Szenenbeleuchtung
- Flächenbeleuchtung für Eventanwendungen
- Wartungsarbeiten
- Rettungseinsätze
- Medien und Film





WARNUNG

Die Nichtbeachtung der Anweisungen und Sicherheitsregeln in diesem Handbuch kann zu schweren oder tödlichen Verletzungen führen.

Abschnitt 2: SICHERHEITSBESTIMMUNGEN

Es ist wichtig, dass jeder Benutzer die Sicherheitsregeln versteht und beachtet, bevor er den Quad Pod Lighting Tower einrichtet oder verwendet. Der Hersteller, Ritelite (Systems) Ltd, kann nicht alle möglichen Umstände vorhersehen, die eine Gefahr darstellen könnten. Die Warnhinweise in diesem Handbuch und auf dem Quad Pod angebrachten Aufklebern decken daher nicht alle Eventualitäten ab. Bei Verwendung eines Verfahrens oder einer Betriebsmethode, die vom Hersteller nicht ausdrücklich empfohlen wird, muss der Benutzer sicherstellen, dass es für andere sicher ist und das Gerät dadurch nicht unsicher wird.

In diesem Handbuch und auf den Aufklebern auf dem Quad Pod werden die Textblöcke GEFAHR, WARNUNG und VORSICHT verwendet, um das Personal auf spezielle Anweisungen für einen bestimmten Vorgang hinzuweisen, der gefährlich sein kann, wenn er falsch oder nachlässig ausgeführt wird. Beobachten Sie sie sorgfältig. Ihre Definitionen sind wie folgt:

 GEFAHR	 WARNUNG	 VORSICHT
Weist auf eine gefährliche Situation hin, die zum Tod oder zu schweren Verletzungen führen kann, wenn sie nicht vermieden wird.	Weist auf eine gefährliche Situation hin, die zum Tod oder zu schweren Verletzungen führen kann, wenn sie nicht vermieden wird.	Weist auf eine gefährliche Situation hin, die, wenn sie nicht vermieden wird, zu leichten oder mittelschweren Verletzungen führen kann.

Diese Sicherheitswarnungen können die angezeigten Gefahren nicht beseitigen. Der gesunde Menschenverstand und die strikte Einhaltung der Anweisungen in diesem Handbuch sind unerlässlich, um Unfälle zu vermeiden.



WARNUNG

Bei der Verwendung von mobilen Leuchten für den Außenbereich sollten immer die grundlegenden Sicherheitsvorkehrungen befolgt werden, um das Risiko von Bränden, Stromschlägen und Verletzungen zu verringern, einschließlich der folgenden:

- a) Verwenden Sie nur dreiadrige Verlängerungskabel für den Außenbereich mit dreipoligen Erdungssteckern und Erdungsanschlüssen, die den Stecker des Geräts aufnehmen.
- b) Die Stromkreise oder Steckdosen, die für die mobile Leuchte für feuchte Umgebungen verwendet werden sollen, müssen mit einem Fehlerstromschutzschalter (RCD) versehen sein. Es sind Steckdosen mit eingebautem FI-Schutz erhältlich, die für diese Sicherheitsmaßnahme verwendet werden können.
- c) Verwenden Sie nur ein Verlängerungskabel für den Außenbereich.

ALLGEMEINE SICHERHEITSBESTIMMUNGEN UND MÖGLICHE GEFAHREN BEIM EINRICHTEN UND VERWENDEN DES QUAD-POD-BELEUCHTUNGSSYSTEMS

FALL GEFAHREN

- Stellen Sie sich nicht auf Teile des Mastes oder der Leuchtenhalterungen
- Nicht am Mast festhalten oder daran ziehen

STABILITÄTSGEFAHREN

- Heben Sie den Mast nicht an, bevor der Quad Pod auf einer festen, ebenen und waagerechten Fläche steht und alle vier Stützbeine korrekt ausgefahren und arretiert sind.
- Stellen Sie den Quad Pod nicht auf eine glatte Oberfläche mit geringer Reibung, auch wenn er fest und eben ist. z.B. Schnee / Eis. Unter diesen Umständen kann das Gerät zur Seite rutschen.
- Stellen Sie den Quad Pod nicht bei windigen Bedingungen auf, bei denen Windgeschwindigkeit und Böen die Windstärke des Produkts überschreiten könnten.
- Überprüfen Sie regelmäßig den Bereich, in dem das Produkt aufgestellt wurde, um sicherzustellen, dass die Stabilität nicht durch sich ändernde Bedingungen beeinträchtigt wurde, z. durch wind oder wasser gelagerten boden.
- Stellen Sie sicher, dass sich der Beinhaltestift vollständig in Loch A befindet und durch Einstellen der Zugstange gespannt ist, bevor Sie versuchen, den Mast anzuheben.
- Heben Sie den Mast nicht an, bis alle 4 Beinhaltestifte korrekt durch die Beinlöcher gesteckt sind.
- Entfernen Sie die Beinhaltestifte nicht, wenn der Mast angehoben ist.

- Überprüfen Sie den Bereich vor dem Aufstellen auf mögliche gefährliche Zustände.
- Verwenden Sie keine Blöcke, um den Quad Pod auszurichten.
- Bewegen Sie den Quad Pod nicht mit angehobener Mast.
- Stellen Sie keine Leitern oder Gerüste gegen Teile des Quad Pod.
- Verwenden Sie den Quad Pod nicht auf sich bewegenden oder mobilen Oberflächen oder Fahrzeugen.
- Vermeiden Sie Schmutz und unebene Oberflächen, wenn Sie einen Quad Pod mit hochgeklappten Beinen auf seinen Rädern bewegen.
- Verwenden Sie den Quad Pod nur für den vorgesehenen Zweck.
- Der Quad Pod ist KEINE Hebevorrichtung und darf nur zum Anheben der montierten Leuchtenköpfe verwendet werden.

STROMSCHLAGGEFAHREN

- Halten Sie in Übereinstimmung mit den geltenden behördlichen Vorschriften Sicherheitsabstände zu Stromleitungen ein.
- Halten Sie sich vom Quad Pod fern, wenn dieser mit Stromleitungen in Berührung kommt. Niemand darf den Quad Pod berühren oder bedienen, bis die Stromleitungen abgeschaltet sind.
- Wenn Sie einen Quad Pod in einem Bereich aufstellen, in dem sich Stromleitungen in der Nähe befinden, lassen Sie um den Mast herum genügend Abstand, damit sich der Quad Pod bewegen und die Stromleitung schwanken oder durchhängen kann. Achten Sie auch auf starke oder böige Winde.
- Stellen Sie sicher, dass das Produkt nicht in einer explosionsgefährdeten Umgebung aufgestellt wird - der Quad Pod ist kein nach ATEX zugelassenes Produkt.
- Stellen Sie sicher, dass das Produkt von einer RCD-geschützten Stromversorgung gespeist wird, um eine Gefährdung der Bediener oder eine Beschädigung des Quad Pod zu vermeiden.
- Der Quad Pod darf nicht unter Wasser getaucht werden.

VERLETZUNGSGEFAHREN

- Es wird empfohlen, dass der Benutzer beim Bedienen oder Einrichten des Quad Pod Handschuhe trägt.
- In rutschigem oder unebenem Gelände wird empfohlen, das Produkt jederzeit von zwei Personen zu manövrieren.
- Zum Einrichten des Produkts ist ein angemessener Aufwand erforderlich. Daher kann mehr als eine Person erforderlich sein.
- Bewegen Sie den Quad Pod nicht über längere Strecken bei extremen Temperaturen.
- Schalten Sie die Leuchtenköpfe erst ein, wenn der Mast angehoben ist.
- Blicken Sie nicht direkt in die Lichter, um Augenschäden zu vermeiden.
- Stellen Sie den Quad Pod so auf, dass Lichtverschmutzung keine Belästigung oder Gefahr für andere darstellt, insbesondere für Personen, die Maschinen bedienen.
- Der Quad Pod sollte nach Möglichkeit nicht in der Nähe von Personen oder fahrenden Fahrzeugen aufgestellt werden.
- Fassen Sie das Mastkabel nicht an. Quetschgefahren.
- Stellen Sie sicher, dass der Quad Pod auf einer festen und waagerechten ebenen Fläche steht.
- Heben Sie den Mast nicht an, bevor der Quad Pod auf einer ebenen Fläche steht und alle vier Stützbeine korrekt ausgefahren und arretiert sind.

- Stellen Sie sich nicht unter den Quad Pod und lassen Sie kein Personal unter den Quad Pod, wenn der Mast angehoben oder abgesenkt wird.
- Halten Sie Hände und Finger von Stützbeinen und anderen möglichen Einklemmpunkten fern.
- Halten Sie das Stützbein fest, wenn der Haltestift entfernt wird. Das Bein fällt nach unten und kann für den Bediener gefährlich sein.
- Bewegen Sie den Quad Pod niemals mit teilweise oder vollständig angehobenem Mast.

KOLLISIONSGEFAHREN

- Stellen Sie sicher, dass der Bereich um das Produkt und über dem Produkt frei von Hindernissen ist, bevor Sie mit dem Aufstellen des Quad Pod beginnen.
- Verwenden Sie beim Transport des Quad Pod auf Steigungen oder Gefällen gesunden Menschenverstand und Planung.
- In rutschigem oder unebenem Gelände wird empfohlen, das Produkt jederzeit von zwei Personen zu manövrieren.
- Wenn Sie den Quad Pod zum Transport in ein Fahrzeug laden, laden Sie ihn nur, wenn sich der Quad Pod und das Fahrzeug auf einer waagerechten Fläche befinden. Beladen Sie die Maschine mit geeigneten Hebetekniken, um eine Kollision mit anderen Gegenständen auf dem Transportfahrzeug zu vermeiden.

GEFAHREN BESCHÄDIGTE GERÄTE

- Verwenden Sie keinen beschädigten Quad Pod oder Quad Pod, der nicht richtig funktioniert.
- Verwenden Sie keinen Quad Pod mit abgenutztem, ausgefranztem, geknicktem oder beschädigtem Seil.
- Führen Sie vor jedem Gebrauch eine gründliche Inspektion durch.
- Vergewissern Sie sich, dass alle Aufkleber angebracht und lesbar sind.
- Nicht verwenden, wenn sichtbare beschädigte Teile vorhanden sind. Wenden Sie sich an Ihren Händler, um Ersatzteile oder Reparaturoptionen zu erhalten.
- Verwenden Sie keine Schmiermittel auf den Oberflächen des Mastabschnitts.

GEFAHR DURCH UNGEEIGNETEN GEBRAUCH

- Lassen Sie einen Quad Pod niemals unbeaufsichtigt mit angehobenem Mast, es sei denn, eine kompetente Person hat eine vollständige Risikobewertung für die Anwendung durchgeführt, für die er verwendet wird. Unbefugte Personen können versuchen, den Quad Pod ohne entsprechende Anweisung zu bedienen, wodurch sie oder andere verletzt werden können.
- Stellen Sie den Quad Pod nicht auf eine glatte Oberfläche mit geringer Reibung, auch wenn er fest und eben ist. z.B. Schnee / Eis. Unter diesen Umständen kann das Gerät zur Seite rutschen.
- Der Quad Pod darf nur in senkrechter Position betrieben werden.
- Das Gerät darf nur für den vorgeschriebenen Zweck verwendet werden. Jede andere als die angegebene Verwendung gilt als Missbrauch.
- Der Benutzer / Bediener und nicht der Hersteller haftet für Schäden oder Verletzungen, die aus solchen Fällen des Missbrauchs resultieren.
- Der Quad Pod ist für die Handbedienung ausgelegt. Jede Art von Motorisierung ist verboten. Beachten Sie auch unbedingt die örtlichen Unfallverhütungsvorschriften.

- Gleiches gilt für die allgemeinen Regeln des Arbeitsschutzes.
- Der Hersteller haftet nicht für indirekte Folgeschäden und Vermögensschäden.
- Der Hersteller haftet nicht für Änderungen am Gerät oder für Schäden, die durch solche Änderungen verursacht werden.
- Der Quad Pod darf nicht auf öffentlichen Straßen gezogen werden.

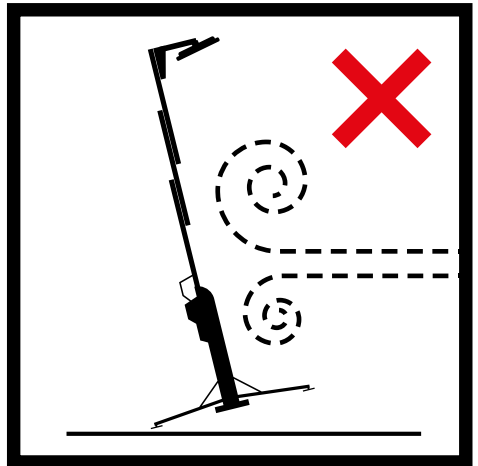
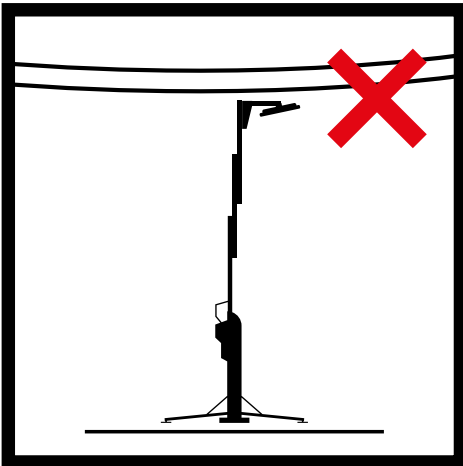
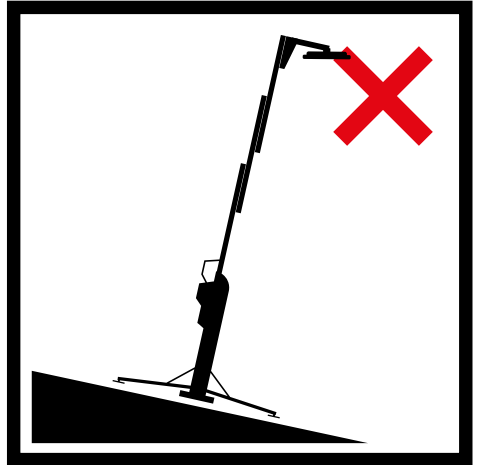
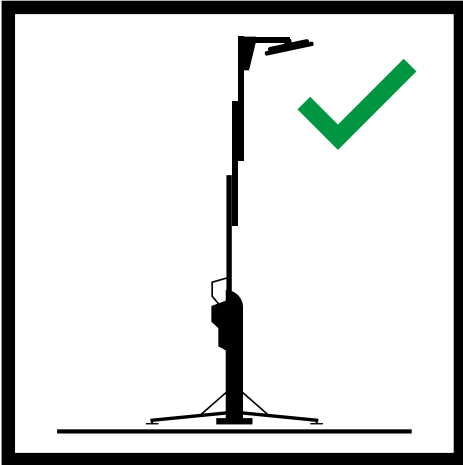

Abschnitt 3: TECHNISCHE DATEN

PRODUKTCODE	LEISTUNG (WATT)	LUMEN	ANZAHL DER LICHTKÖPFE	GEWICHT	110V AMPERE	240V AMPERE
K50/MK5-L2X3/	730W	97.000	2	215Kg	7A	3,25A
K50/MK5-L3X3/	1100W	146.000	3	220Kg	10,5A	4,9A
K50/MK5-L3X4/	1460W	195.000	3	225Kg	14A	6,5A
K65/MK5-L2X3/	730W	97.000	2	227Kg	7A	3,25A
K65/MK5-L3X3/	1100W	146.000	3	232Kg	10,5A	4,9A
K65/MK5-L3X4/	1460W	195.000	3	237Kg	14A	6,5A

K50 ABMESSUNGEN

Abmessungen verstaут: 1,09 x 0,83 x 1,95 m

Maße im ausgefahrenen Zustand: 2,37 x 3,1 x 5 m

(Maximale Höhe mit aufgestelltem Mast und ohne ausgefahrene Köpfe - 5,42 m)

K65 ABMESSUNGEN

Abmessungen verstaут: 1,09 x 0,83 x 1,95 m

Maße im ausgefahrenen Zustand: 2,37 x 3,1 x 6,5 m

(Maximale Höhe mit aufgestelltem Mast und ohne ausgefahrene Köpfe - 6,76 m)

TECHNISCHE DATEN

- IP65 - je nach Steckertyp
- Farbtemperatur 6500K
- Netzeingang über 110/240V Stecker/Kupplung mit Durchschaltung nach Kundenwunsch
- Betriebstemperaturbereich -20°C bis +30°C

Abschnitt 4: SICHERHEITS- UND BETRIEBSKENNZEICHEN

ETIKETTIERUNGEN

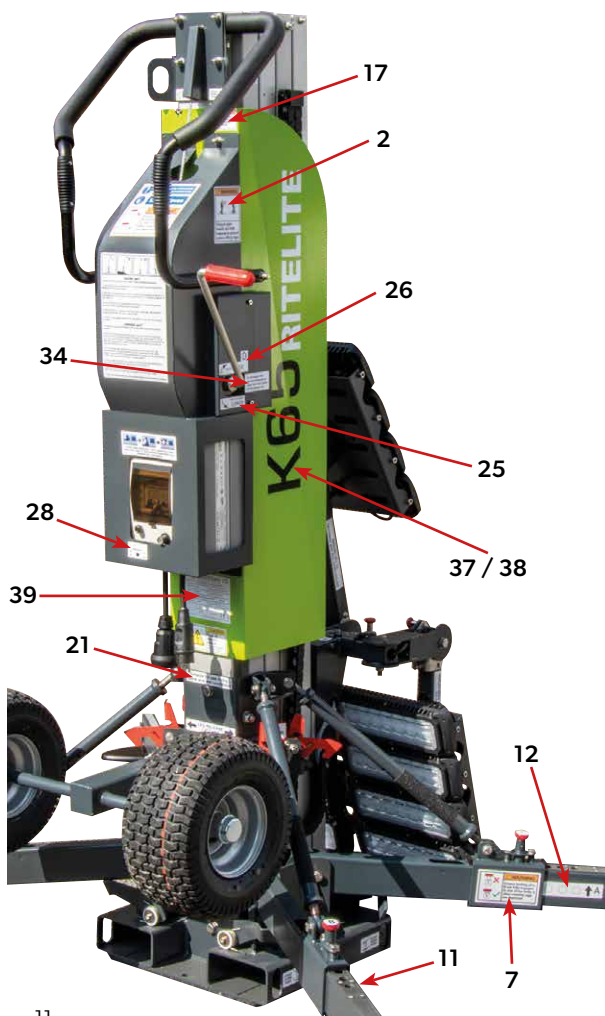
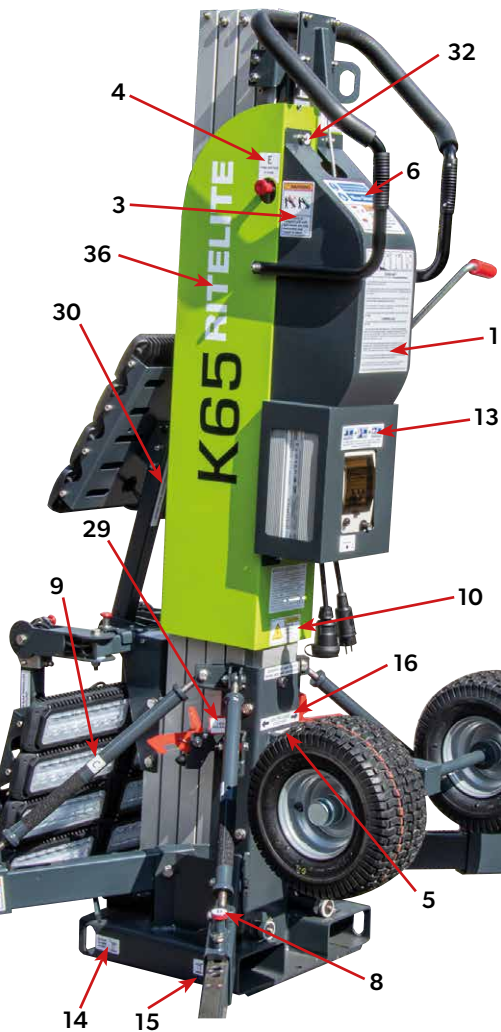
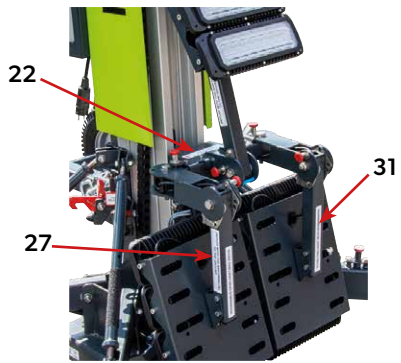

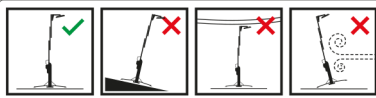

MAST AUFSTELLEN

- Schieben Sie den K50 / K65 auf festem, waagrechtm Untergrund in die senkrechte Position.
- Senken Sie die Standbeine, indem Sie gleichzeitig Druck auf das Bein in Richtung Mast ausüben und lösen der roten Beinverriegelungen.
- Beim Absenken der Beine sicherstellen, dass die Fußplatte den Boden berührt und der Stift "B" vollständig in eines der Löcher A auf der Oberseite eingerastet ist. (Stellen Sie die Zugstangen "C" ein, falls erforderlich, um den Stift "B" mit einem Loch "A" auszurichten).
- Verwenden Sie die Wasserv Waage als Richtschnur und stellen Sie alle vier Verbindungsstangen "C" so ein, dass das Gerät waagrecht steht. Stellen Sie sicher, dass alle vier Beine Druck auf den Boden ausüben.
- Drehen Sie den Hebel der Winde "D" im Uhrzeigersinn, um den Mast auf die gewünschte Höhe anzubringen.
- Der Mast ist vollständig ausgefahren, wenn die beiden Pfeile „MAX HÖHE“ ausgerichtet sind. Überschreiten Sie diese Höhe nicht.

MAST ABSENKEN

- Spannen Sie das Hebelstück nach, indem Sie den Windenhebel leicht im Uhrzeigersinn drehen, um die Mastlast aufzunehmen.
- Halten Sie den Entriegelungsknopf für die Sicherheitsverriegelung "E" gedrückt und senken Sie den Mast mit dem Windenhebel "D" gegen den Uhrzeigersinn ab. Wenn die Entriegelungstaste "E" nicht gedrückt werden kann, drehen Sie die Handkurbel "D" leicht im Uhrzeigersinn, bis die Taste "E" funktioniert. Der Entriegelungsknopf für die Sicherheitsverriegelung „E“ muss während des Absenkens gedrückt werden, damit die Sicherheitsverriegelungen nicht im Mast einrasten. Wenn sich der Windenhebel während des Absenkens nicht mehr dreht, ist dies darauf zurückzuführen, dass die Selbstspannvorrichtung verhindert, dass das Windenseil an Spannung verliert und das Seil nicht richtig auf der Windentrommel aufrückt. Dies ist auch der Fall, wenn die Taste "E" nicht ganz gedrückt ist und die Mastverriegelungseinstellung einrasten, wodurch das Absenken des Mastes verhindert wird. Drehen Sie den Hebel zum Nachspannen des Seils um 360 Grad im Uhrzeigersinn und senken Sie den Mast weiter ab, bis alle oben beschrieben. Stellen Sie die Taste "E" vollständig gedrückt ist.
- Wenn die Lichtköpfe Brusthöhe erreicht haben, klappen Sie sie zurück in Ihre Vertausungsposition, fahren Sie dann mit dem Absenken des Mastes fort und halten Sie dabei den Knopf "E" gedrückt.
- Sobald der Mast vollständig abgesenkt ist, drehen Sie die Zugstangen "C" im Uhrzeigersinn, bis sie locker sind. Stellen Sie sicher, dass das Gerät stabil ist. Ziehen Sie die Stifte "B" heraus und drücken Sie die Beine nach oben, bis die roten Verriegelungen einrasten, um die Beine für den Transport zu sichern.
- Stellen Sie sicher, dass der Transportrad in der richtigen Position gesichert ist, bevor Sie das Gerät zum Transport auf die Radler ziehen.



21 Geeignet für den Einsatz in trockenen, feuchten und nassen Bedingungen

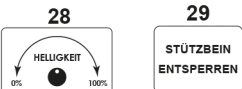

34 Manipulieren Sie nicht die Schaffelsell-Erkennungsrichtung unter dieser Abdeckung. Andernfalls wird das Gerät beschädigt.



2 **WARUNG**

Stellen Sie sicher, dass die Leuchtenköpfe vollständig in Richtung Boden abgesenkt sind, bevor Sie die Beine anheben

3 **WARUNG**

Bewegen oder transportieren Sie das Gerät nicht, bevor die Leuchtenköpfe vollständig abgesenkt und eingerastet sind

4 **E**

Zum Absenken gedrückt halten

5

Stellen Sie sicher, dass sich die Luftblase in der Mitte der Wasserv Waage befindet, bevor Sie den Mast anheben

6

Darf nur von geschultem und autorisiertem Personal verwendet werden

Handschuhe tragen

WARUNG

Vergewissern Sie sich, dass die Sicherungsstifte B in einem der Löcher A vollständig eingerastet sind, wenn die Standbeine ausgeklappt sind.

7 **WARUNG**

Vergewissern Sie sich, dass die Sicherungsstifte B in einem der Löcher A vollständig eingerastet sind, wenn die Standbeine ausgeklappt sind.

8 **B** 9 **C**

10 **VORSICHT**

Risiko eines elektrischen Schlages

Nur zur Verwendung in RCDB geschützten Stromkreisen

13

DRÜCKEN SIE DIE BLAUEN + WEISSEN HEBEL VOLLSTÄNDIG NACH UNTEN, BIS SIE KLICKEN. UM RCDB (FELS) ZURÜCKZUSETZEN, WIEDERHERSTELLEN DER STROMVERSORGUNG - DRÜCKEN SIE DIE BLAUEN + WEISSEN HEBEL VOLLSTÄNDIG NACH OBEN, BIS SIE EINRASTEN.

17 **WARUNG**

MAX 48 km/h

Bei Windgeschwindigkeit kletten über 48 km/h nicht verwenden



22 Rote Stifte zum Einstellen der Lichtköpfe herausziehen

18 **MAX HÖHE**



27 **MIT DIESEM ARM PARALLEL ZUM BODEN AUFSTELLEN**

30 **DIESES LICHTKOPF NACH OBEN VERSTAUEN**

31 **DIESES LICHTKOPF NACH UNTEN VERSTAUEN**

32

33

QR-Code: K65 Aufbauanleitung & Ressourcen

39

RITELITE (SYSTEMS) LTD	
PRODUCT	K65 QUAD POD PORTABLE LIGHTING TOWER
PRODUCT CODE	K65/MK5-13X4/230/TE-F
SUPPLY VOLTAGE	240V AC 50/60HZ
OPERATING POWER REQUIREMENT	1550W
IP RATING	IP44
MANUFACTURE DATE	Jun 2021
HEIGHT (MAX)	4.7m
WEIGHT (M&B)	1.95m
WEIGHT	233kg
SERIAL NUMBER	0000000
Made in	the UK

RITELITE 36 **K50 K65** 37 38

REF.	DESCRIPTION	QUANTITY
1	Anleitung zum Heben und Senken des Mastes	1
2	Warnung zur Position des Lichtkopfs	1
3	Warnung zur Position des Lichtkopfs	1
4	Mast-Sicherheitsverriegelungsknopf E	1
5	Wasserwaage	1
6	WARNUNG - geschultes Personal / Handschuhe / Kontrolle des Sicherungsstifts	1
7	Kontrolle der Verriegelungsstifte zur Sicherung der Beine	4
8	Beinverriegelungsstift B	4
9	Einstellbare Verbindungsstange zum Sichern der Beine	1
10	VORSICHT – Stromschlaggefahr	2
11	Position des Verriegelungsstiftlochs A	2
12	Position des Verriegelungsstiftlochs A	2
13	RCBO-Reset-Anweisungen	1
14	Abspannpunkt	2
15	Abspannpunkt	2
16	Stützbeinsicherungen Geben Sie an, wann sich der Mast auf maximaler Höhe befindet	1
17	WARNUNG - Nicht bei Windgeschwindigkeiten über 48 km / h verwenden	1
18	Max. Höhenangabe	1
19	Etikett nicht manipulieren	1
20	Zurripunkt - oben	1
21	Geeignet für den Einsatz in trockenen, feuchten und nassen Bedingungen	1
22	Rote Stifte zum Einstellen der Lichtköpfe herausziehen	1
23	WARNUNG - Den Windenhebel nicht weiter aufwickeln	1
24	WARNUNG - Den Windenhebel nicht weiter aufwickeln	1
25	Betriebsrichtung der Winde – Absenken	1
26	Betriebsrichtung der Winde – Anheben	1
27	Den Lichtkopf mit dieser Stange parallel zum Boden ausfahren	3
28	Helligkeitsregler	1
29	Stützbeinverriegelungshebel	4
30	Verstauen Sie diesen Lichtkopf nach oben	1
31	Verstauen Sie diese Leuchte mit dem Kopf nach unten	2
32	Erdungspunkt	1
33	QR-Code-Etikett - Link zum Handbuch, Benutzervideo und Ressourcen auf der Webseite	1
34	Etikett nicht manipulieren	1
35	Hebepunkt (nicht abgebildet - Option - nur bei bestimmten Modellen)	1
36	Ritelite *	2
37	K50 produktname *	2
38	K65 produktname *	2
39	Produktdatenschild mit Seriennummer und Gewichtsangabe	1

* Diese Etiketten können sich je nach Kundenkonfiguration ändern.

Abschnitt 5: EINRICHTEN DES QUAD POD

Überprüfen Sie den vorgesehenen Einsatzort.

Eine Inspektion des vorgesehenen Einsatzorts des Quad Pod ist erforderlich, um sicherzustellen, dass er für den sicheren Betrieb geeignet ist. Diese Inspektion sollte vom Bediener durchgeführt werden, bevor der Quad Pod in Position gebracht wird. Der Bereich sollte fest, waagrecht, eben und frei von Hindernissen sein.

WARNUNG

Bediener sollten sich der folgenden möglichen Gefahrensituationen bewusst sein. Der Bediener sollte sich auch dieser Gefahren bewusst sein und sie beim Bewegen, Einrichten und Bedienen des Quad Pod beobachten und vermeiden.

- **Nasser und instabiler Boden**
- **Unebenes Gelände, Stürze oder Löcher**
- **Hindernisse**
- **Debris auf dem vorgesehenen Einsatzorts oder auf dem Weg zum Standort**
- **Deckenhindernisse und Hochspannungsleitungen**
- **Unzureichende Oberflächenunterstützung, um dem Gewicht des Quad Pod standzuhalten**
- **Wind- und Wetterbedingungen - Eis, Schnee, Böen oder starker Wind, die die sichere Verwendung des Quad Pod besonders gefährden**
- **Alle anderen möglichen unsicheren Bedingungen Stellen**

Sie den Winkel der Lichtköpfe so weit wie möglich ein, um sicherzustellen, dass die Lichtköpfe Personen in der Nähe nicht blenden. Stellen Sie den Quad Pod so auf, dass er keine Gehwege oder Bereiche blockiert, die Fluchtwege bilden.

WARNUNG

Der Quad Pod kann drinnen oder draußen verwendet werden. Bitte beachten Sie die maximal zulässige Windgeschwindigkeit.

Wenn Zweifel über die Windgeschwindigkeit / -bedingungen bestehen, sollte der Quad Pod aus Sicherheitsgründen abgesenkt werden.

Windgeschwindigkeit bei 100% Höhe - 48 km / h

Wenn Sie den Quad Pod über einen längeren Zeitraum verwenden, muss das Gerät täglich überprüft werden, um Missbrauch oder Manipulationen zu vermeiden, wenn Sie es unbeaufsichtigt lassen. Es muss auch sichergestellt werden, dass der Boden immer noch eben und fest ist, damit die Stabilität nicht beeinträchtigt wird, z. B. durch feuchten weichen Boden.

Stellen Sie sicher, dass der Bereich um den Quad-Pod frei von Personen ist, bevor Sie den Mast aufrichten. Nur ein Bediener sollte sich hinter der Einheit befinden, die die Winde bedient.

Abschnitt 6: BETRIEBSANLEITUNG

Verwenden Sie den Quad Pod nur für den vorgesehenen Zweck - als mobiles Flutlichtsystem.

Wenn mehrere Bediener zu unterschiedlichen Zeiten ein Quad-Pod-Beleuchtungssystem einrichten oder verwenden, muss jeder Bediener alle Sicherheitsregeln und Anweisungen in der Bedienungsanleitung befolgen. Das bedeutet, dass jeder neue Bediener vor dem Einsatz des Quad Pod die Inspektion und Funktionsprüfung vor der Inbetriebnahme durchführen muss.

6a) PRÜFUNG VOR INBETRIEBNAHME

Führen Sie immer eine Inspektion vor der Inbetriebnahme durch.

Die Inspektion vor der Inbetriebnahme ist eine Sichtprüfung, die vom Bediener vor jeder Verwendung des Quad Pod durchgeführt wird. Diese Inspektion soll feststellen, ob ein Gerät offensichtlich fehlerhaft ist, bevor der Bediener es vor dem Gebrauch testet.

Ein beschädigter oder modifizierter Quad Pod darf niemals verwendet werden. Wird ein Schaden festgestellt, muss der Quad Pod bis zur Reparatur außer Betrieb genommen werden.

Wartung und Reparaturen dürfen nur von autorisiertem Personal durchgeführt werden. Wenn eine Person, die das Gerät wartet oder repariert, Zweifel hat, wenden Sie sich an ihren Händler oder an Ritelite (Systems) Ltd.

PRÜFUNG VOR INBETRIEBNAHME

Überprüfen Sie die folgenden Teile oder Bereiche auf Anzeichen von Schäden oder fehlende Teile.

- Stützbeinsicherungsstifte
- Kabel (für Knicke, Abnutzungserscheinungen)
- Stecker
- Hebepunkt
- Stützbeine / verstellbare Zugstangen
- Mastabschnitte
- Muttern, Schrauben und andere Befestigungselemente
- Stellen Sie sicher, dass das Produkt keine Beulen, Schweißrisse oder Rostspuren aufweist.
- Prüfen Sie, ob die Reifen ausreichend aufgepumpt sind und den auf den Reifen angegebenen Höchstdruck nicht überschreiten.
- Überprüfen Sie den Achsdrehpunkt und den Sicherungsstift, um sicherzustellen, dass er vollständig eingerastet und verriegelt ist.
- Stellen Sie sicher, dass die Transportsicherungen vollständig eingerastet sind.
- Stellen Sie sicher, dass alle strukturellen und anderen kritischen Komponenten vorhanden sind und alle zugehörigen Befestigungselemente und Stifte vorhanden sind und ordnungsgemäß festgezogen sind.

Stellen Sie sicher, dass alle Etiketten und Warnungen auf dem Produkt vorhanden und lesbar sind, wie in Abschnitt 4 dieses Handbuchs beschrieben.

6b) Stabilität des Produkts und des Bereitstellungsprozesses

Diese Anleitung ist auch online über den QR-Code auf der Winde des Quad Pod erhältlich.



1. Schieben Sie den Mast auf festem, waagrechttem Untergrund in senkrechter Position auf seine Grundplatte, weg von Hindernissen wie Bäumen oder Stromleitungen. Auf rutschigem oder unebenem Gelände wird empfohlen, das Produkt immer zu zweit zu manövrieren. Stellen Sie das Gerät so auf, dass alle vier Stützbeine beim Ausfahren auf festem Boden stehen.



2. Heben Sie die Abdeckung zum Sicherungskasten und prüfen Sie, ob der Netzschalter ausgeschaltet ist und sich in der unteren Position befindet. Prüfen Sie, ob der Dimmer vollständig gegen den Uhrzeigersinn in die 0%-Position gedreht ist.

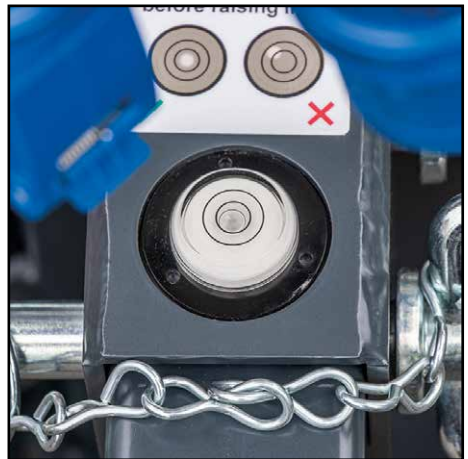

3. Stellen Sie sicher, dass die Basiseinheit mit der Wasserwaage waagrecht ausgerichtet ist (die Wasserwaage sollte sich innerhalb des kleinsten Kreises befinden). Die Basiseinheit ist so konstruiert, dass sie während des Betriebs das Gewicht der Einheit trägt. Es ist daher wichtig, dass der Boden das gesamte Gewicht des K50 / 65 tragen kann, ohne während des Einsatzes der Einheit nachzulassen.



4. Zum Absenken der Stützbeine Druck auf das Bein in Richtung Mast ausüben (dadurch kann die Entriegelungssperre betätigt werden) und die Sperrklinke drücken.



5. Ziehen Sie den Sicherungsstift B heraus, halten Sie ihn fest und senken Sie das Bein auf den Boden. Lassen Sie den Sicherungsstift los.



6. Drehen Sie die Zugstange C und vergewissern Sie sich, dass der Sicherungsstift B vollständig in eines der Löcher A im Bein einrastet. Drehen Sie die Zugstange weiter, bis die Fußplatten festen Bodenkontakt haben. Senken und sichern Sie die anderen drei Beine auf die gleiche Weise und überprüfen Sie dann erneut, ob alle vier Fußplatten sicher sind.



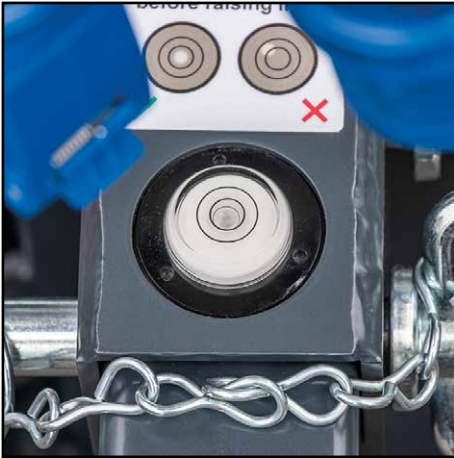

7. Sobald alle Stützbeine fest auf dem Boden stehen und die Stifte eingerastet sind, überprüfen Sie die Wasserwaage erneut, um sicherzustellen, dass der Mast noch senkrecht steht. Die Wasserwaage sollte sich innerhalb des kleinsten Kreises befinden. Wenn dies nicht der Fall ist, können Sie die Einstellen durch drehen der Verbindungsstangen C vornehmen. Überprüfen Sie erneut, ob die Stützbeine und der Mast fest sitzen, wenn Sie Änderungen vornehmen.



8. Sobald alle 4 Stützbeine abgesenkt sind, werden die Transportsicherungen aktiviert und geben die Mastteile automatisch frei, sodass der Mast angehoben werden kann.

WARNUNG

Um die Sicherheit und Stabilität des Geräts vor dem Anheben des Mastes zu gewährleisten, ist es wichtig zu überprüfen, dass alle Stützbeine abgesenkt sind und ihre Positionierungsstifte vollständig in den Löchern A gesichert sind. Dadurch wird sichergestellt, dass die Mastteile erst freigegeben werden, wenn die Stützbeine sind Richtig eingerichtet.

6c) FUNKTIONSTESTS

Es wird empfohlen, vor jeder Verwendung die folgenden Funktionstests durchzuführen, um sicherzustellen, dass der Quad Pod keine Betriebsstörungen aufweist, bevor die Einrichtung fortgesetzt wird.

Ein Quad-Pod, der nicht ordnungsgemäß funktioniert, darf nicht verwendet werden und muss außer Betrieb genommen werden, bis eine vollständige Inspektion und alle erforderlichen Reparaturen durchgeführt wurden.

Wartung und Reparaturen dürfen nur von autorisiertem Personal durchgeführt werden. Wenn eine Person, die das Gerät wartet oder repariert, Zweifel hat, wenden Sie sich an ihren Händler oder an Ritelite (Systems) Ltd.

Nach Abschluss der Reparaturen muss der Bediener vor dem Einsatz des Quad Pod erneut eine Inspektion und Funktionsprüfung durchführen

- Wählen Sie einen festen, waagerechten, ebenen und hindernisfreien Prüfort.

Befolgen Sie die Aufstellprozedur bis Schritt 8, damit der Quad Pod ordnungsgemäß stabilisiert ist, alle Stützbeine ordnungsgemäß auf dem Boden aufgestellt und sicher verriegelt sind und die Leuchtenköpfe von den Transportsicherungen befreit sind.

Test der Windenfunktion

1. Heben Sie die Leuchtenköpfe an, indem Sie den Windenhebel festhalten und ihn vom Bediener aus im Uhrzeigersinn drehen.

Ergebnis - Die Winde sollte reibungslos und ohne Verzögerung funktionieren

2. Senken Sie die Leuchtenköpfe ab, indem Sie die Taste E gedrückt halten, und drehen Sie den Windenhebel D gegen den Uhrzeigersinn, um den Mast abzusenken.

Ergebnis - Die Winde sollte reibungslos und ohne Verzögerung funktionieren

6d) ANHEBEN UND ABSENKEN DES MASTES

DEN MAST ANHEBEN

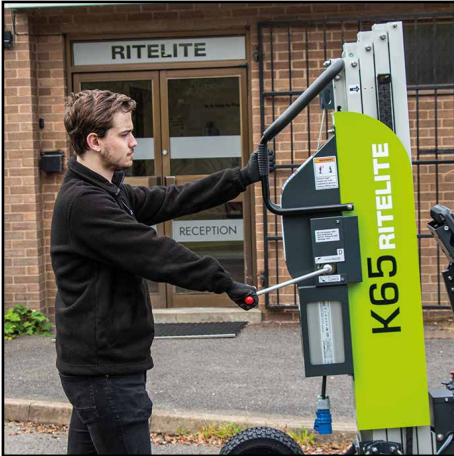

1. Windenhebel D im Uhrzeigersinn drehen, um die Leuchtenköpfe so weit anzuheben, dass die Transportsicherungen freigegeben werden. Lassen Sie Platz, damit die Lichtköpfe nach Bedarf eingerichtet und eingestellt werden können.



2. Fahren Sie mit dem Aufwickeln fort, bis sich die mittlere Halterung der Lichtköpfe etwa auf Brusthöhe befindet, ungefähr in Höhe des K50 / K65-Logos.



3. Stellen Sie die Lichtköpfe, beginnend mit den seitlichen Halterungen, in den gewünschten Winkeln ein. Die horizontale Einstellung erfolgt durch Anheben des Verriegelungsstifts an der Oberseite der Halterung des Hauptlichtkopfes. Drehen Sie entweder den linken oder den rechten Lichtkopf in die gewünschte Position, während Sie ihn hochhalten.



4. Die vertikale Einstellung erfolgt durch Herausziehen des Sicherungsstifts an der Seite der einzelnen Lichtkopfhalterungen. Während Sie den Kopf mit einer Hand stützen, lösen Sie mit der anderen Hand den Stößel. Stellen Sie den gewünschten Winkel ein und lassen Sie den Sicherungsstift los, bis er in der Bohrung einrastet.



5. Für eine gerichtete Beleuchtung von 180° sollten die äußeren Lichtköpfe wie oben gezeigt eingestellt werden, indem die Sicherungsstifte in die entsprechenden Löcher gesteckt werden. Aufgrund der Strahlsteuerungslinse müssen die Lichtköpfe auf ca. 15° aus der Horizontalen eingestellt werden.



6. Ziehen Sie den vertikalen Sicherungsstift für den mittleren Lichtkopf heraus und senken Sie ihn in die gleiche Position wie die seitlichen Lichtköpfe.



7. Für eine gerichtete Beleuchtung von 180° sollten die Lichtköpfe wie oben gezeigt aufgestellt werden.

Die Lichtköpfe können je nach Anwendung auch in anderen Positionen aufgestellt werden, eine Übersicht über alle drei Positionen finden Sie auf Seite 24.

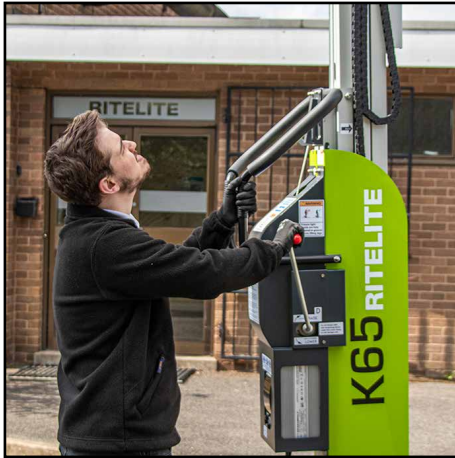

8. Heben Sie den Mast weiter auf die gewünschte Höhe an, indem Sie den Windenhebel im Uhrzeigersinn drehen. Wenn Sie den Mast anheben, hören Sie ein Klickgeräusch, wenn die doppelten Sicherungsstifte in die Schlitze an der Seite des ersten beweglichen Mastabschnitts eingreifen.



9. Wenn sich der Mast in der gewünschten Höhe befindet, stoppen Sie das Drehen des Windenhebels. Drehen Sie nun den Hebel leicht in die entgegengesetzte Richtung, bis die Mastsicherung E einrastet. Die Last sollte nun von den Sicherheitsverriegelungsstiften sowie dem Windenseil getragen werden.



WARNUNG

Achten Sie beim Anheben des Mastes immer auf anderes Personal und die Umgebung über und um den Quad Pod. Während der Einrichtung des Systems dürfen sich keine anderen Personen als der Quad-Pod-Bediener in der Nähe des Quad-Pod aufhalten



VORSICHT

Der Mast ist vollständig ausgefahren, wenn die beiden Pfeile für die maximale Höhe ausgerichtet sind. Versuchen Sie nicht, diese Höhe zu überschreiten.



10. Jetzt können Sie den Quad Pod sicher einschalten. Heben Sie die Abdeckung an und schalten Sie sie ein.



11. Drehen Sie den Dimmer im Uhrzeigersinn auf die gewünschte Lichtstärke.

⚠ VORSICHT

Die Leuchte darf NICHT so aufgestellt werden, dass sie eine Gefahr für andere Personen darstellt

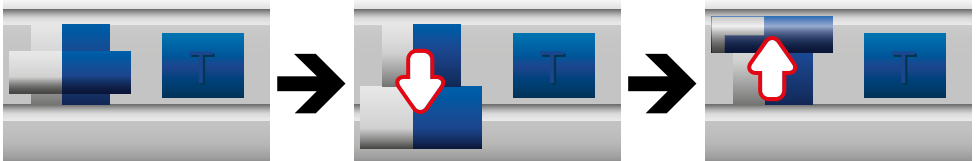

HINWEIS Wenn der RCBO ausgelöst hat, kann der Netzschalter erst nach dem Zurücksetzen in die Ein-Position gebracht werden. Zum Zurücksetzen des RCBO drücken Sie die blauen und weißen Hebel ganz nach unten, bis sie einrasten. Um die Stromversorgung wiederherzustellen, drücken Sie sie ganz nach oben, bis sie einrasten.

180° LICHTKOPF-SETUP



360° LICHTKOPF-SETUP



EINSTELLUNG ZUR BELEUCHTUNG VON VERTIKALEN OBJEKTEN WIE MAUERN, GEBÄUDEN USW



SENKEN DES MASTES

VORSICHT

Stellen Sie sicher, dass der Quad Pod stabil ist und nicht manipuliert wurde, während der Quad Pod unbeaufsichtigt gelassen wurde.



1. Schalten Sie die Hauptstromversorgung der Lichtköpfe aus, indem Sie die Abdeckung anheben und den Schalter auf Aus stellen. Trennen Sie die Stromquelle.



2. Spannen Sie das Hubseil nach, indem Sie den Windenhebel D leicht im Uhrzeigersinn drehen, um die Last aufzunehmen. Halten Sie den Sicherheitsknopf E gedrückt und drehen Sie den Windenhebel D gegen den Uhrzeigersinn, um den Mast abzusenken.

VORSICHT

Wenn Sie die Taste E zu irgendeinem Zeitpunkt nicht eindrücken können, müssen Sie möglicherweise den Windenhebel etwas im Uhrzeigersinn drehen, um die Last von den Sicherungsstiften zu heben, damit die Taste E eingedrückt werden kann. Sobald die Taste eingedrückt ist, können Sie fortfahren. Drehen Sie den Hebel gegen den Uhrzeigersinn, um das Mastteil abzusenken. Der Quad Pod verfügt über ein einzigartiges Sicherheitssystem, das nur dann eine leichte Bewegung gegen den Uhrzeigersinn der Winkselkurbel zulässt, wenn ein lockeres oder gerissenes Seil festgestellt wird. Dies verhindert, dass zu viel Seil von der Winde abgewickelt wird und potenzielle Sicherheitsprobleme auftreten.



3. Fahren Sie mit dem Aufwickeln fort, bis sich die Lichtköpfe auf Brusthöhe befinden, und halten Sie dann an. Bringen Sie die Lichtköpfe in ihre ursprüngliche Position, so dass die äußeren Lichtköpfe so weit wie möglich nach innen gedreht sind. Die äußeren Köpfe sollten dann vollständig abgesenkt und der mittlere Kopf vollständig angehoben sein.



4. Fahren Sie mit dem Absenken des letzten Mastabschnitts fort, bis die Leuchtenköpfe fast den Boden berühren und alle Mastabschnitte oben bündig sind.



WARNUNG

Achten Sie beim Absenken des Mastes immer auf anderes Personal und die Umgebung über und um den Quad Pod. Während des Herunterfahrens des Systems dürfen sich keine anderen Personen als der Quad-Pod-Bediener in der Nähe des Quad-Pod aufhalten



5. Stellen Sie sicher, dass die Leuchtenköpfe so weit gegeneinander gezogen sind, dass die Stützbeine ungehindert angehoben werden können.



6. Vergewissern Sie sich, dass der Boden fest ist und das Gerät nach dem Verstauen der Beine stabil steht. Bitten Sie im Zweifelsfall andere Personen, den Quad Pod nach Bedarf abzustützen oder zu stabilisieren. Hinweis: Sobald ein Stützbein angehoben wurde, wird der Mast automatisch in seiner Transportposition verriegelt. Zugstangen C im Uhrzeigersinn drehen, bis die Sicherungsstifte B herausgezogen werden können.



7. Ziehen Sie die Stifte B heraus, während Sie die Beine anheben, und bringen Sie sie wieder in ihre Haltehebel am Mast.



8. Ziehen Sie die Stifte B heraus, und halten Sie sie fest, während Sie die Stützbeine anheben und in die Verriegelungen am Mast drücken. Drücken Sie auf das Bein, bis der rote Haltehebel das Stützbein in seiner Position arretiert.



9. Sobald alle 4 Stützbeine angehoben und verriegelt sind, wird der Mast sicher gehalten und verhindert, dass er angehoben wird. Der Benutzer muss sicherstellen, dass der Mast vollständig eingefahren ist und dass die Mastverriegelung wie auf dem Bild gezeigt korrekt eingerastet ist.



10. Vergewissern Sie sich, dass der Transportradsatz mit dem Transportsicherungsstift vollständig eingerastet ist und der Federsicherungsstift durch den Transportsicherungsstift gesichert ist, damit er nicht herausrutschen kann.



11. Fassen Sie die Griffe am Mast und halten Sie das Gewicht des Quad Pods, während Sie ihn zum Transport vorsichtig auf die Räder absenken. Auf rutschigem oder unebenem Gelände wird empfohlen, dass das Produkt stets von zwei Personen manövriert wird.

6e) VERPACKUNG & TRANSPORT



In rutschigem oder unebenem Gelände wird empfohlen, das Produkt jederzeit von zwei Personen zu manövrieren.

Gehen Sie besonders vorsichtig mit den Leuchtenköpfen um, wenn Sie den Quad Pod für den Transport einpacken, falls die Gehäuse noch heiß sind.

QUAD POD RÄDER-SATZ

Der Quad Pod ist mit einem verstellbaren Radsatz ausgestattet, um die Flexibilität des Produkts für Transport und Lagerung zu erhöhen. Der Radsatz kann über den vorderen Transportstift eingestellt oder durch Entfernen beider Transportstifte vollständig entfernt werden.

ABSENKEN DES RADSATZES FÜR DIE LAGERUNG

Der Radsatz des Quad Pods kann zur Lagerung oder zum Transport mit einem Fahrzeug abgesenkt werden.



Position der Radablage

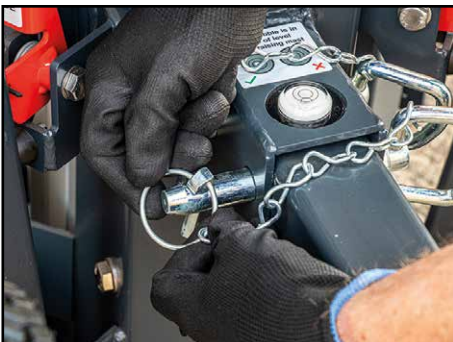

Um den Radsatz in die Aufbewahrungsposition abzusenken, entfernen Sie den Federsicherungsstift, nehmen Sie das Gewicht der Räder und ziehen Sie den Transportstift heraus, der den Rädern am nächsten ist. Senken Sie die Räder vorsichtig ab und setzen Sie den Transportstift wieder ein, um sie in der abgesenkten Position zu sichern.

AUSBAU DES RADSATZES

Der Quad Pod-Radsatz kann für eine kompaktere Lagerung oder für den Transport mit einem Fahrzeug komplett abgenommen werden.



Um die Räder vollständig zu entfernen, nehmen Sie das Gewicht der Räder, entfernen Sie die Federsicherungsstifte und entfernen Sie dann beide Stifte, wobei Sie darauf achten müssen, die Räder nicht fallen zu lassen. Lassen Sie sich dabei gegebenenfalls von anderen Personen helfen.

TRANSPORT DES QUAD-PODS MIT EINEM GABELSTAPLER

Wenn Sie den Quad Pod auf einem Gelände mit einem Gabelstapler transportieren, achten Sie darauf, dass der Radsatz so aufgestellt wird, wie er verwendet wird, um eine Beschädigung der Räder durch die Gabeln des Gabelstaplers zu vermeiden. Transportieren Sie den Quad Pod mit den Rädern in Richtung Gabelstapler. Stellen Sie sicher, dass die Gabeln vor dem Anheben vollständig in die Gabelstaplertaschen eingesetzt sind.



WARNUNG

Wenn das Radsystem heruntergeklappt oder entfernt ist, versuchen Sie nicht, den Quad Pod nach hinten zu kippen, um ihn zu bewegen. Das Gewicht des gesamten Systems wird nicht durch das Unruh-Radsystem gestützt. Dies kann zu schweren Verletzungen führen.



Vergewissern Sie sich vor dem Bewegen des Geräts, dass sich die Räder in Transportstellung befinden. Die Räder müssen waagrecht stehen und beide Bolzen müssen vollständig und korrekt in den oberen Löchern der Halterung sitzen. Die Federsperrbolzen müssen ebenfalls in Position sein, bevor das Gewicht des Geräts auf die Räder gestellt wird.

TRANSPORT- UND HEBEANWEISUNGEN

- Das Transportfahrzeug muss auf einer ebenen Fläche abgestellt werden.
- Das Transportfahrzeug muss gegen Wegrollen gesichert werden, während der Quad Pod verladen wird.
- Vergewissern Sie sich, dass die Tragfähigkeit des Fahrzeugs, die Ladeflächen und die Ketten oder Gurte für das Gewicht des Quad Pods ausreichend sind. Das genaue Gewicht finden Sie auf dem Typenschild des Quad Pods.
- Der Quad Pod muss mit Ketten oder Gurten mit ausreichender Tragfähigkeit an den Transportfahrzeugen befestigt werden.

BELADEN DES QUAD-PODS

Vergewissern Sie sich, dass sich der Quad Pod-Radsatz wie oben beschrieben in der Transportposition befindet.

Manövrieren Sie den Quad Pod in eine Position neben dem Fahrzeug, indem Sie ihn entweder auf seinen Rädern schieben oder die Hebepunkte des Gabelstaplers benutzen.

Verwenden Sie die richtigen Hebetekniken, um den Quad Pod mit Hilfe der Gabelstapler-Hebepunkte in der Basis in das Transportfahrzeug zu laden.

Sichern Sie den Quad Pod mit Hilfe der Befestigungspunkte auf dem Transportfahrzeug.

Beim Be- und Entladen eines Quad Pod werden zwei Personen empfohlen, um Verletzungen während des Be- und Entladevorgangs zu vermeiden.

Abschnitt 7: WARTUNG

- Es wird empfohlen, dass alle Quad Pod-Produkte mindestens einmal jährlich einer DGUV BGVA3-Prüfung unterzogen werden. Der Eigentümer / Manager sollte die Häufigkeit der erforderlichen DGUV BGVA3-Tests in Abhängigkeit von der Regelmäßigkeit oder Art der Verwendung bewerten und entscheiden.
- Es wird empfohlen, das gesamte Produkt regelmäßig auf Abnutzungserscheinungen zu überprüfen und eventuelle Wartungsarbeiten festzustellen. Dies sollte je nach Schweregrad und Verwendungsart mindestens einmal jährlich von einer sachkundigen Person durchgeführt werden.
- Es wird empfohlen, während der Reinigung und Wartung Handschuhe zu tragen, um den Benutzer zu schützen.
- Es wird empfohlen, die Lichtköpfe (Last) während der Tiefenwartung zu entfernen.
- Achten Sie beim Entfernen der Leuchtenköpfe (Last) bei Wartungsarbeiten oder beim Entfernen von Teilen darauf, dass das Produkt flach liegt, um eine unkontrollierte Bewegung der Mastteile bei der Demontage zu verhindern.
- Alle beschädigten Teile, die eine Gefahr für den Benutzer / das Personal darstellen könnten, müssen ersetzt werden.
- Alle Gleit- und Drehmechanismen müssen sauber gehalten und gegebenenfalls geschmiert werden.
- Niemals die Windenbremse schmieren.
- Der Quad Pod muss außer Betrieb genommen werden, wenn während des Gebrauchs oder bei Reparatur und Wartung schwerwiegende Schäden festgestellt werden.
- Der Quad Pod kann erst wieder in Betrieb genommen werden, nachdem er ordnungsgemäß repariert und von autorisiertem Personal überprüft und abgezeichnet wurde.
- Die Verwendung von anderen Ersatzteilen als Originalteilen von Ritelite (Systems) Ltd führt zum Erlöschen der Garantie.



Der Inhalt dieses Handbuchs kann ohne vorherige Ankündigung geändert werden. Wir übernehmen keine Verantwortung für Fehler oder Zulassungen.

Ritelite (Systems) Ltd

Meadow Park, Bourne Road, Essendine, Stamford, Lincolnshire, PE9 4LT, UK

Tel. +44 (0) 1780 758585 | E-mail. sales@ritelite.co.uk

www.riteliteportablelighting.co.uk